



**INDIVIDUELE  
WATERZUIVERING**

**BELLEAQUA SAF®**





# BELLEAQUA SAF®: UW INDIVIDUELE

## WAT IS DE BELLEAQUA SAF®?

BelleAqua Saf® is een individuele waterzuiveringsinstallatie van het type 'ondergedompelde beluchte bacteriefilter'. Door haar robuuste betonnen bekleding en het gebruik van de meest duurzame materialen, is deze installatie niet alleen zeer betrouwbaar, maar garandeert zij een lange levensduur.

## DE BELLEAQUA SAF® IS 'BENOR'-CE GEKEURD.

Bij de installatie krijgt u een BENOR-attest. Dit attest bevestigt dat de installatie voldoet aan de Vlaamse wetgeving en de Europese richtlijnen conform PTV 114 / TR 114 / NBN EN 12566-3.

Tijdens de testprocedure werden de zuiveringsefficiëntie, de duurzaamheid van de materialen en de structurele kenmerken van de installatie geëvalueerd.

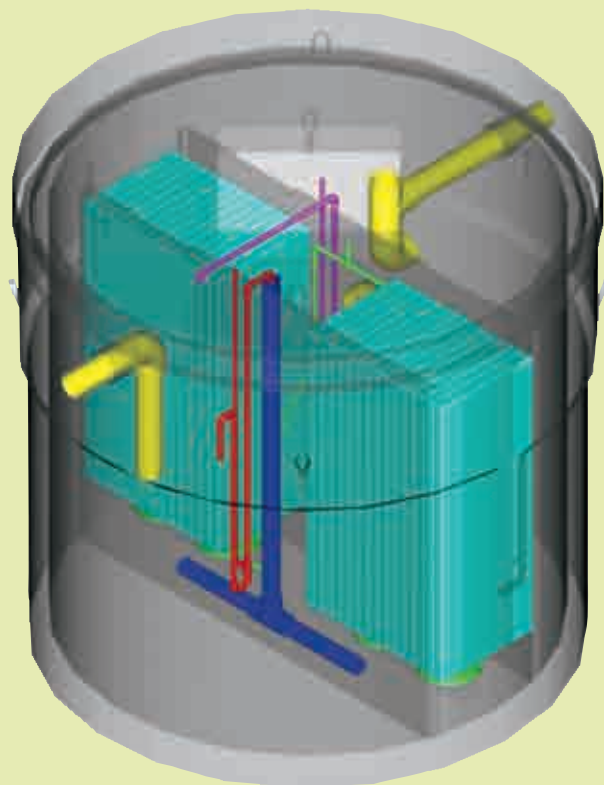

## HOE WERKT DE BELLEAQUA SAF®?

De BelleAqua Saf® is een drietrapszuiveringsinstallatie met buffersysteem.

### 1) De eerste trap: De voorbezinkkamer

Deze kamer scheidt de vaste bestanddelen van de vloeibare. Ze houdt ook drijvende en bezinkbare stoffen, oliën en vetten tegen. Tevens zorgt het buffervolume van 400 liter voor het afvlakken van de pieklozingen.

### 2) De tweede trap: De beluchtungskamer

Een debietregelaar voert een constante hoeveelheid afvalwater naar de beluchte bacteriefilter. In de filter bevindt zich een ondergedompelde bacteriedrager, waarop de micro-organismen groeien die voor de afbraak van de organische vervuiling zorgen. Vier discontinu werkende bellenbeluchters zorgen voor een noodzakelijke en optimale hoeveelheid opgeloste zuurstof.

### 3) De derde trap: De nabezinkkamer

Door bezinking worden slib en gezuiverd afvalwater van elkaar gescheiden. Het slib wordt periodiek gerecirculeerd naar de voorbezinkkamer.



# ZUIVERINGSINSTALLATIE

## WAARIN IS DE BELLEAQUA SAF® UNIEK?

De BelleAqua Saf® heeft volgende uitzonderlijke eigenschappen:

- een zeer hoog zuiveringsrendement
- een zeer hoge duurzaamheid en stabiliteit
- onderhoudsvriendelijk
- een innovatief foutdetectiesysteem voor een gegarandeerde werking

## WAAROM HEeft DE BELLEAQUA SAF® EEN BETONNEN BEKUIPING?

- Omdat beton een veel grotere bovenlast kan verdragen, bijvoorbeeld verkeerslast.
- Omdat betonnen kuipen niet gevoelig zijn voor hogere grondwaterstand. Ze weerstaan aan opwaartse en zijwaartse waterdruk en gaan niet opdrijven.
- Omdat beton een neutraliserende werking heeft op het afvalwater.

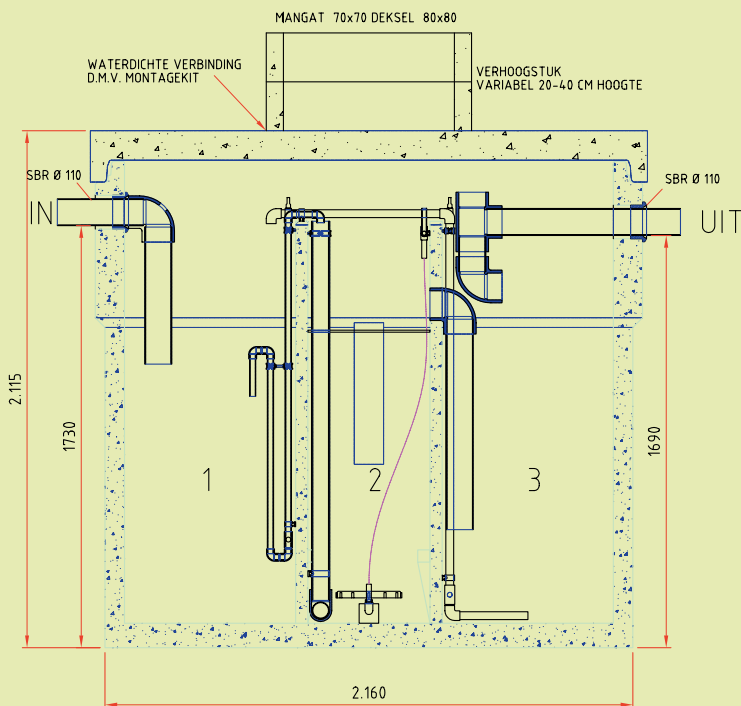

## KARAKTERISTIEKEN VAN DE BEKUIPING 1-6 IE

- HSR-cement
- Wanddikte 8-12 cm
- Standaard klasse B-125 kN. Uitbreidbaar naar klasse D - 400 kN
- Waterdichte verbinding d.m.v. SBR dichting tussen putlichaam en dekplaat
- De influent- en effluentopeningen zijn voorzien van SBR-ringen Ø 110
- Het mangat is toegankelijk en heeft een vrije opening van 70 x 70 cm
- Gewicht put 4.328 kg  
Gewicht dekplaat 1.162 kg
- Brutoinhoud 5.000 liter

## FUNCTIE VAN DE BESTURINGSKAST

- Volledige besturing van de installatie
- Controle op de werking van de installatie

Systeembesturing:

- Sturing van de blower
- Sturing van de debietregeling
- Sturing van de slibretour
- Eventuele sturing in pompput
- Zelfcontrole
  - Druk in leidingen
  - Componenten in sturingskast

Mogelijkheid tot aansluiting van telemetrie.

**ÉÉN-PUT-SYSTEEM**

① Eén kuip met 3 kamers.

**DUURZAAM**

② Alle materialen zijn gekozen voor een levensduur van minimum 30 jaar.

**STABIEL**

③ De behuizing is gemaakt van zelfverdichtend, gewapend beton van 8-12 cm dikte en voldoet aan de stabiliteitseisen van de PTV 114. De behuizing is standaard geschikt voor personenwagenverkeer.

**ONDERHOUDSVRIENDELIJK**

④ Eénmaal per jaar is beperkt nazicht nodig, om de 3 à 5 jaar slibruiming. Alle onderdelen zijn toegankelijk en vervangbaar via het mangat.

**BEDRIJFSZEKER**

⑤ Het innovatieve ingebouwde foutdetectiesysteem controleert de volledige werking van de installatie.

**GELUIDSARM**

⑥ De compressor met stroombeveiliging is geluidsarm.

**GEURVRIJ**

⑦ Een correct geplaatste en goedwerkend biologisch concept zorgt voor een geurvrije installatie.

**KWALITATIEF HOOGSTAAND EN ZUIVER**

⑧ Grotere hoeveelheden afvalwater (piekdebieten) worden afgevlakt met een ingebouwd buffersysteem en een debietregelaar. Via de uitloopconstructie in de nabezinkkamer kan men stalen nemen van het gezuiverde water.

**ZUINIG**

⑨ De zuurstofbeluchting werkt niet continu maar met tijdsintervallen.

**ONDERGRONDS**

⑩ De installatie is volledig ondergronds opgesteld, dus u ziet enkel één deksel.

**AUTONOOM**

⑪ Er gebeurt geen toevoeging van voedingsstoffen.

**VEILIG**

⑫ Er is geen netspanning in de tank.

**TECHNISCHE GEGEVENS**

Type	Verkeers-klasse	Afmetingen kuip + dekplaat + flens (mm)	Gewicht kuip (kg)	Gewicht dek (kg)	Wand-dikte (mm)	Hoogte inlaat (mm)	Hoogte uitlaat (mm)	Mangat(en) (cm)	Aansluiting Ø (mm)	Voorbezink-kamer (liter)	Beluchtungs-kamer (liter)	Nabezink-kamer (liter)	Vermogen beluchter (watt)
1-6 IE	Klasse B	Ø 2160-2280 x H 2115	4.328	1.162	80-120	1730	1690	70x70	110	1580	1590	1540	56
	Klasse D	Ø 2280 x H 2245	5.711	1.866	120	1780	1740	70x70	110	1580	1590	1540	56
7-12 IE	Klasse B	Ø 2800 x H 2400	9.465	2.926	150	1935	1895	70x70	110	3042	2181	2974	135
	Klasse D	Ø 2800 x H 2400	9.465	2.926	150	1935	1895	70x70	110	3042	2181	2974	135
13-20 IE	Klasse B	Ø 2280 x H 2320 (2x) - 1140 x 3040 x H 2480	5.358-10.380-3.971	1.162-1.652-1.162	80-120-160-80-120	1920	1840	70x70	125	5718	4264	5466	237
	Klasse D	Ø 2280 x H 2450 (2x) - 1520 x 3120 x H 2480	5.358-10.380-5.358	1.866-1.818-1.866	120-200-120	1970	1890	70x70	125	5718	4394	5466	237
21-30 IE	Klasse B	3240 x 5530 x H 2420	25.034	7.986	160	2000	1900	70x70	160	8820	6426	8330	275
	Klasse D	3320 x 5610 x 2420	28.833	8.330	200	2000	1900	70x70	160	8820	6426	8330	275
31-40 IE	Klasse B	3240 x 7030 x 2420	29.864	10.157	160	2000	1900	70x70	160	11592	8330	10948	550
	Klasse D	3320 x 7110 x 2420	34.323	10.579	200	2000	1900	70x70	160	11592	8330	10948	550
41-50 IE	Klasse B	3240 x 8730 x 2420	35.338	12.927	160	2000	1900	70x70	160	14616	10710	13804	550
	Klasse D	3320 x 8810 x 2420	40.545	13.299	200	2000	1900	70x70	160	14616	10710	13804	550

I.E.: Inwoner Equivalent = aantal permanente inwoners

## EEN FOUTDETECTIESYSTEEM VERWITTIGT BELLEAQUA

Om uw installatie bedrijfszeker te houden, kunnen we in optie een telemetriesysteem plaatsen. Dit stuurt bij een foutmelding een alarmsignaal door naar BelleAqua.

## ONDERHOUDSCONTRACT EN DIENST NA VERKOOP

BelleAqua verzorgt uw individuele waterzuivering van A tot Z. Van ontwerp tot en met de plaatsing en het onderhoud van de installatie. Bij uw onderhoudscontract krijgt u een zuiveringsgarantie: wij garanderen een jarenlange perfecte werking van uw zuiveringsinstallatie.

Het onderhoudscontract omvat:

- jaarlijkse staalnames
- jaarlijkse controle van alle onderdelen
- gratis herstelling of vervanging van onderdelen
- opvolging met het onderhoudsboekje
- preventief vervangen van onderdelen

## WAARBORG

Wij garanderen:

- 30 jaar op de debietregelaar/recirculatie
- 30 jaar op de bekuijing
- 30 jaar op de bacteriedrager
- 2 jaar op de elektrische onderdelen

## TIPS VOOR EEN CORRECT GEBRUIK

U hoeft geen eco-producten te kopen, maar sommige producten zijn schadelijk voor de bacteriën die uw water zuiveren. Loos ze nooit in de installatie:

- bacteriedodende producten
  - dettol
  - bleekwater
  - antibiotica
  - ...
- chemische producten
  - ammoniak
  - aceton
  - verven
  - white spirit
  - thinner
  - ...
- hygiënische artikelen
  - maandverbanden
  - ...
- agressieve reinigingsproducten
  - product voor frituurpan
  - ontstopper
  - ...
- biologisch niet-afbreekbare stoffen
  - olie
  - plastic
  - ...

### ***Wat doet BelleAqua?***

*BelleAqua is fabrikant van kleinschalige waterzuiveringsinstallaties (IBA's- en KWZI's). Deze worden gefabriceerd onder de strengste controle.*

*De naam van ons bedrijf zegt het helemaal: wij bieden oplossingen aan naar een zuiver waterbeheer. Dit doen we van A tot Z: van analyse, over ontwerp, tot installatie en onderhoud.*

### ***Wie zijn onze klanten?***

*Diverse particulieren en bedrijven doen een beroep op ons:*

- Eigenaars van woningen
- Landbouwbedrijven
- Horecazaken
- KMO's
- Openbare besturen
- ...

### ***Welke producten biedt BelleAqua aan?***

*BelleAqua's productengamma bevat hoogkwalitatieve systemen voor:*

- Individuele waterzuivering (IBA en KWZI-systemen)
- Gebruik van hemelwater
- Infiltratie van hemelwater en gezuiverd afvalwater
- Afscheiding van olie, benzine, vet, zetmeel, ...
- Pompinstallaties
- ...



Nijverheidsstraat 6-8  
B-2990 Wuustwezel  
Tel: +32(0)3 666 53 03  
Fax: +32(0)3 666 55 03  
info@belleaqua.be  
www.belleaqua.be